

Кровать с подъёмным и без подъёмного механизма

MOON



РЕКОМЕНДУЕТСЯ:

- полностью ознакомиться с настоящей инструкцией;
- обслуживание кровати проводить вдвоём.

При использовании мебели иногда происходит ослабление или смещение узлов и соединений после первичной регулировки, что становится причиной возникновения посторонних звуков (скрипов).

Необходимо периодически подтягивать и регулировать резьбовые соединения.

ВАМ ПОТРЕБУЕТСЯ:

Отвертка
шлицевая

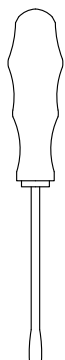

x1

Ключи
гаечные

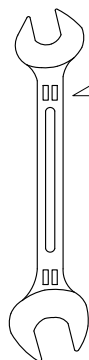

13

x2

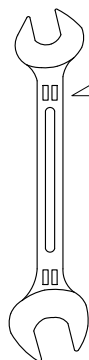

10

x2

Ключи
шестигранные

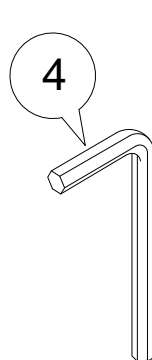

4

x1

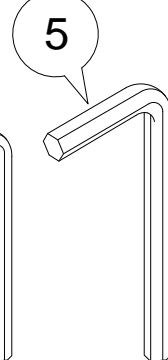

5

x1

Смазка
силиконовая*

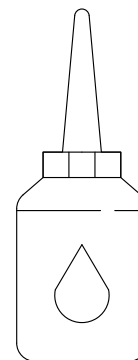

x1

Шайба 8 пластиковая
(при необходимости)

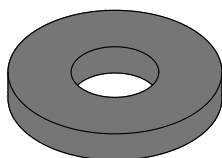

x4

Демпфер
(при необходимости)

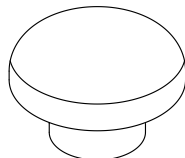

x10

Фетровый подпятник 20x20
самоклеящийся
(при необходимости)

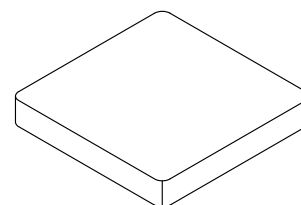

x14

* Рекомендуется использовать два вида силиконовой смазки: с пластичным составом и спрей.

Комплект шайб, демпферов и фетровых подпятников можно заказать дополнительно.

Приложение: инструкция по сборке кровати.

Обозначение затяжки резьбовых соединений

Усилие затяжки
7 Нм

Для неподвижных соединений.
Затяните плотно, до упора.

Усилие затяжки
3 Нм

Для подвижных соединений.
Затяните до упора, затем ослабьте примерно на четверть оборота (90°).

Профилактика кровати **без подъёмного механизма** на стр. 12-15.

1. Перед обслуживанием кровати **с подъёмным механизмом** необходимо поднять основание, снять матрас и достать панели каркаса поочередно, начиная с панели в изножье.

Для этого нужно панель поднять вверх снизу под кроватью, надвинуть на среднюю панель, и аккуратно достать из кровати.

В случае с низкими опорами нужно приподнять кровать в изножье одному человеку, а второму поднять панель вверх.

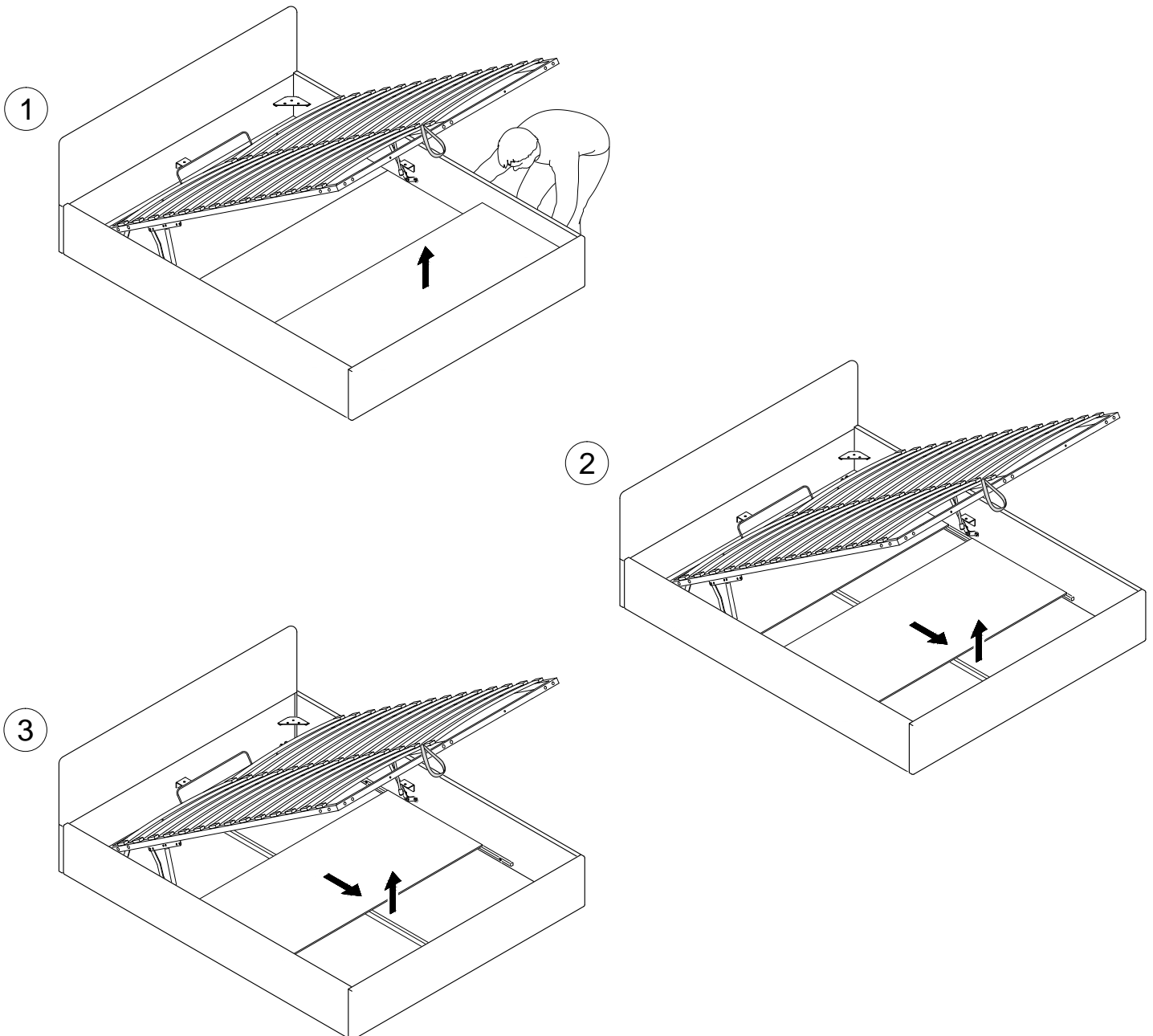

1.1. Произведите затяжку всех резьбовых соединений: крепления уголков, подъёмных механизмов и труб к царгам и изголовью.

Проверьте соединение царг в изножье, царги должны соединяться ровно.

Усилие затяжки
7 Нм

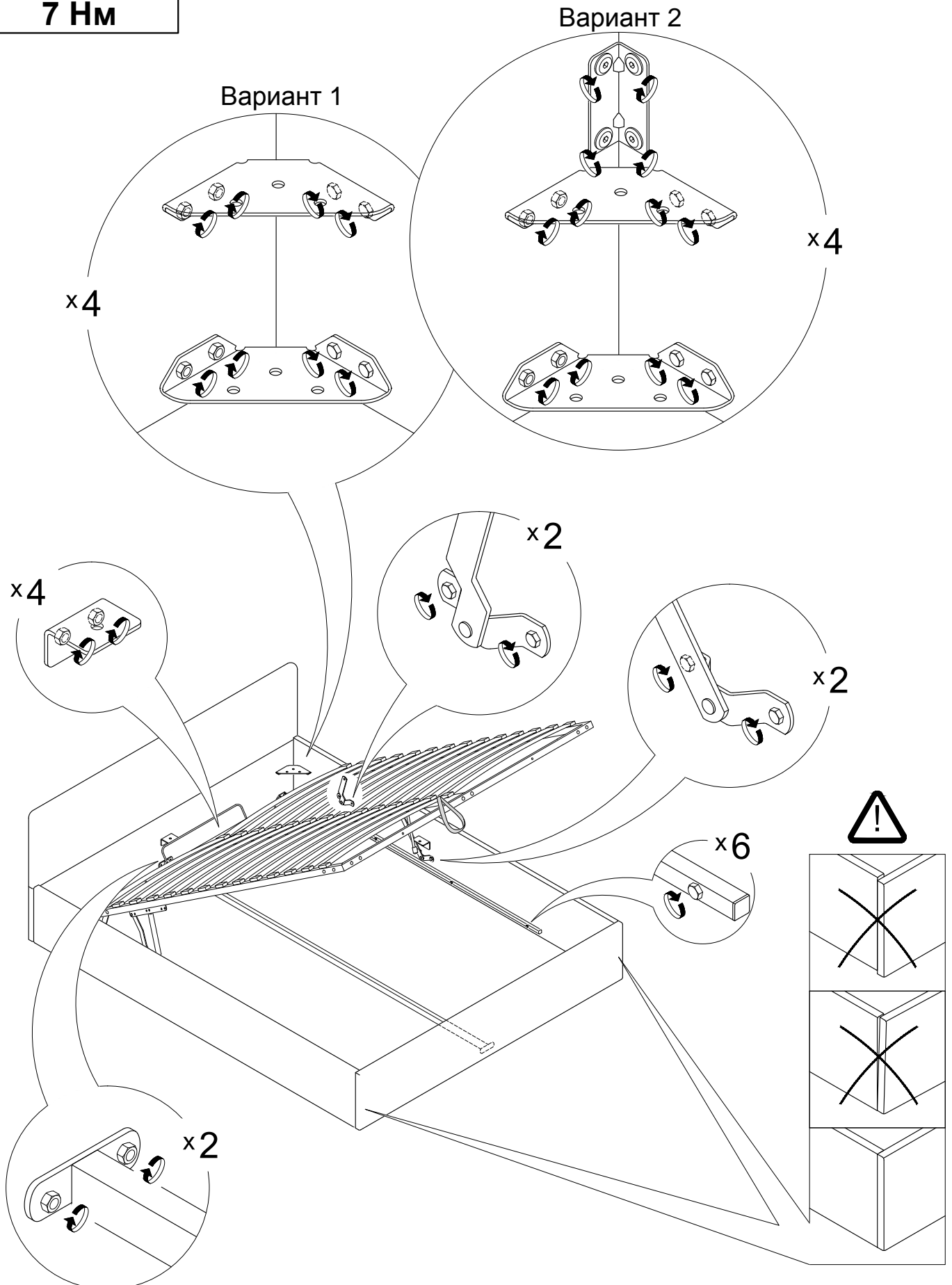

1.2. Произведите затяжку резьбовых соединений рамы основания кровати.

Усилие затяжки
7 Нм

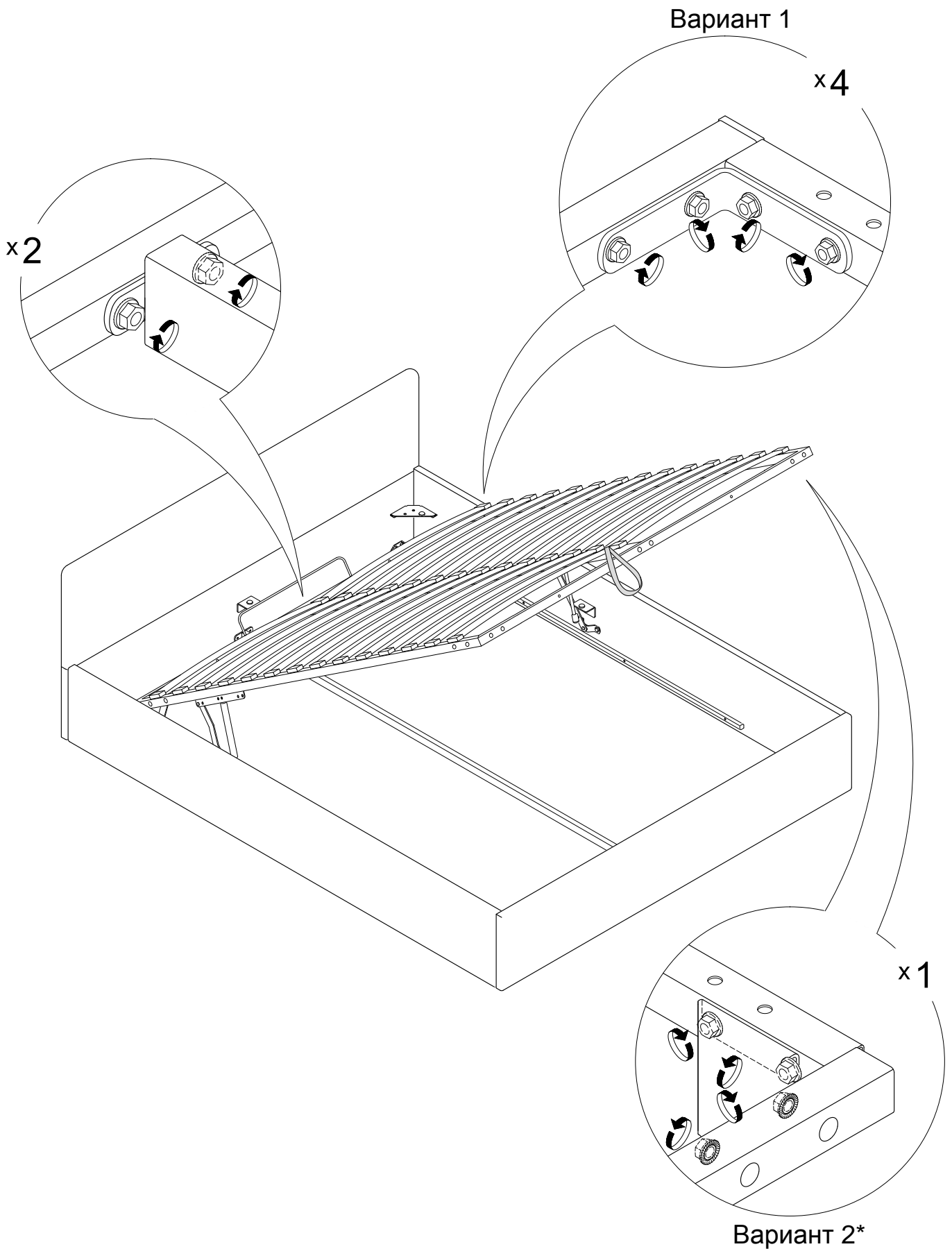

* Для кроватей с размером спального места 90x200

1.3. Произведите затяжку резьбовых соединений крепления рамы основания к подъёмному механизму.

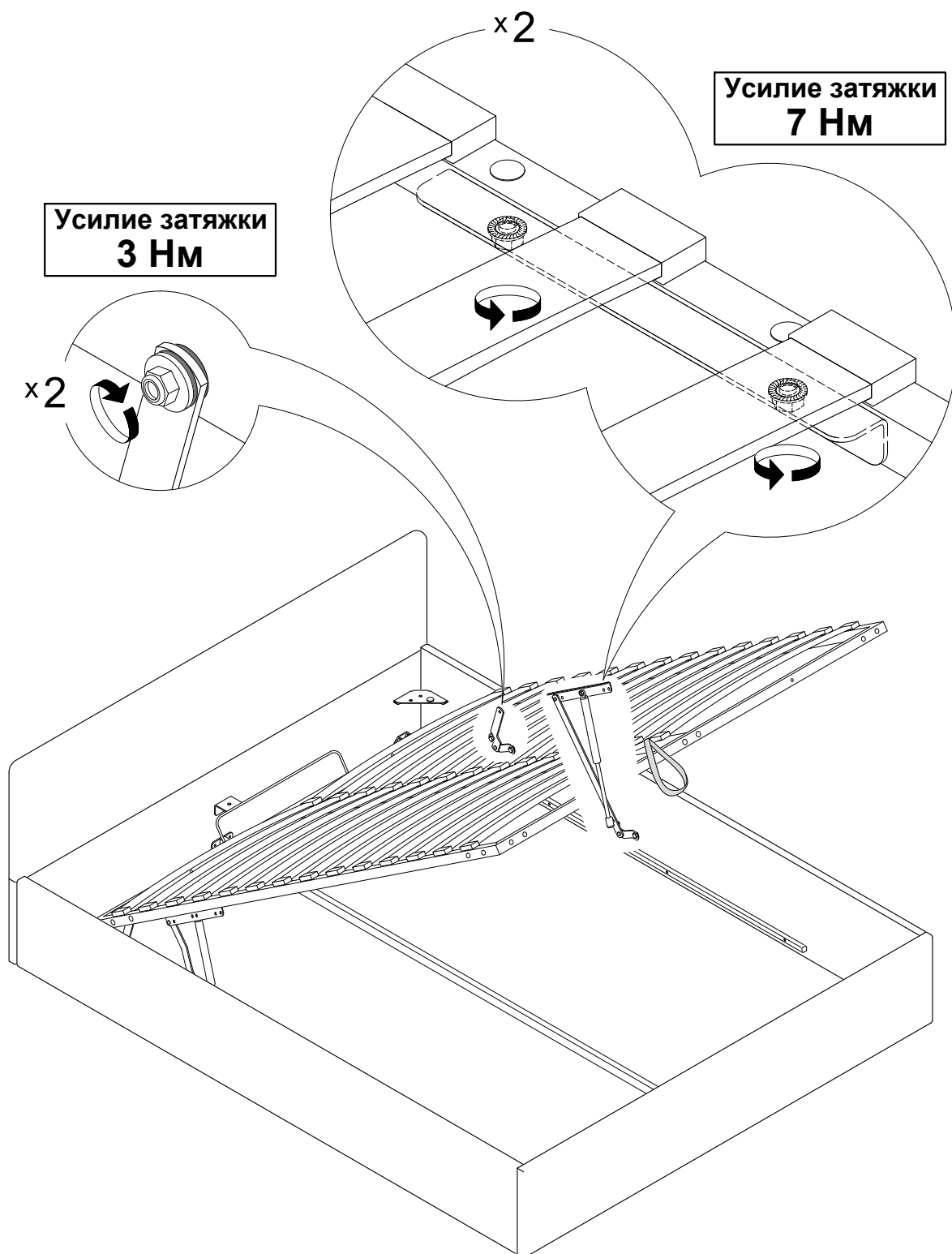

1.4. В случае возникновения скрипа при подъёме или опускании основания, необходимо смазать место установки газлифта. Сначала снимите газлифт в нижней части крепления к механизму подъёма. При помощи отвертки подденьте скобу и снимите крепление газлифта с шаровой заклепки.



Не опускайте основание кровати без матраса с установленными газлифтами!

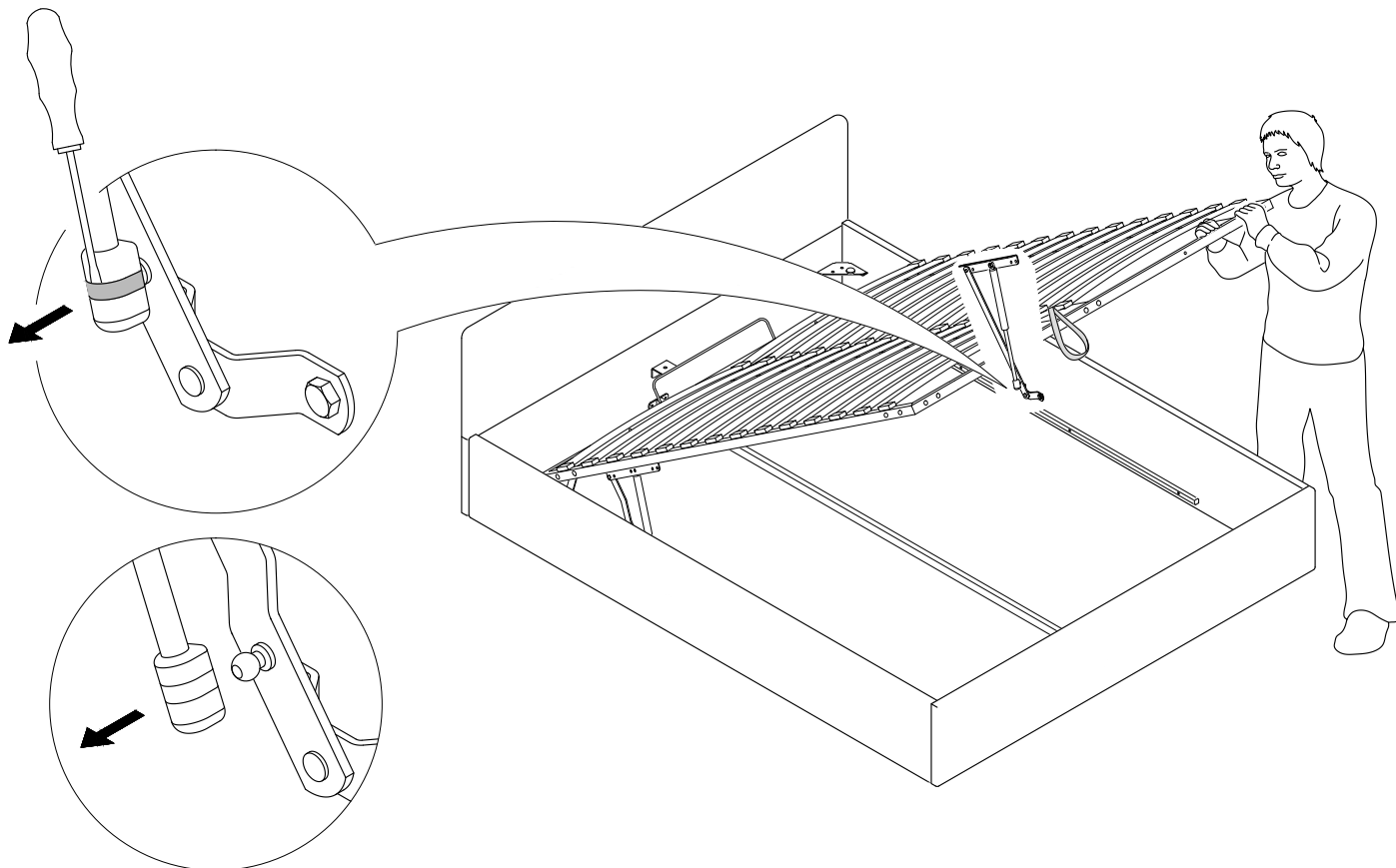

1.5. Обработайте шаровую заклепку силиконовой смазкой с пластичным составом (не рекомендуется использовать спрей). Удалив излишки смазки, наденьте газлифт обратно на заклепку. На противоположной стороне смажьте газлифт аналогично.

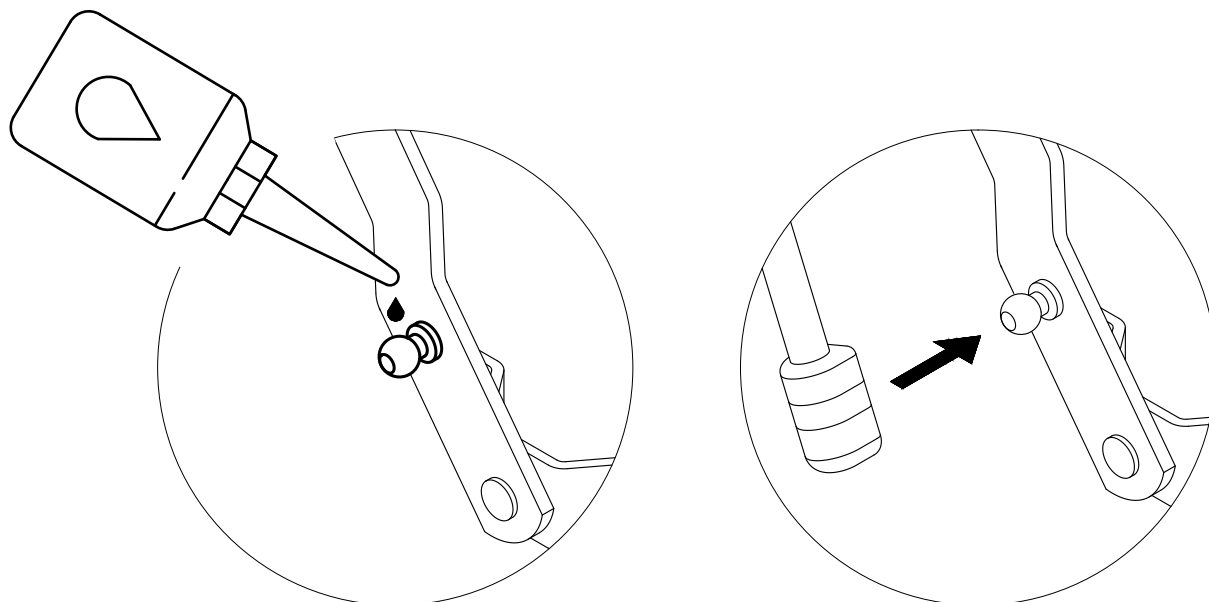

1.6. После установки газлифта в нижней части, необходимо смазать газлифт в верхней части крепления. Открутите гайку, снимите прижимную пластину, шайбы и газлифт с болта.

Гайку ослабить

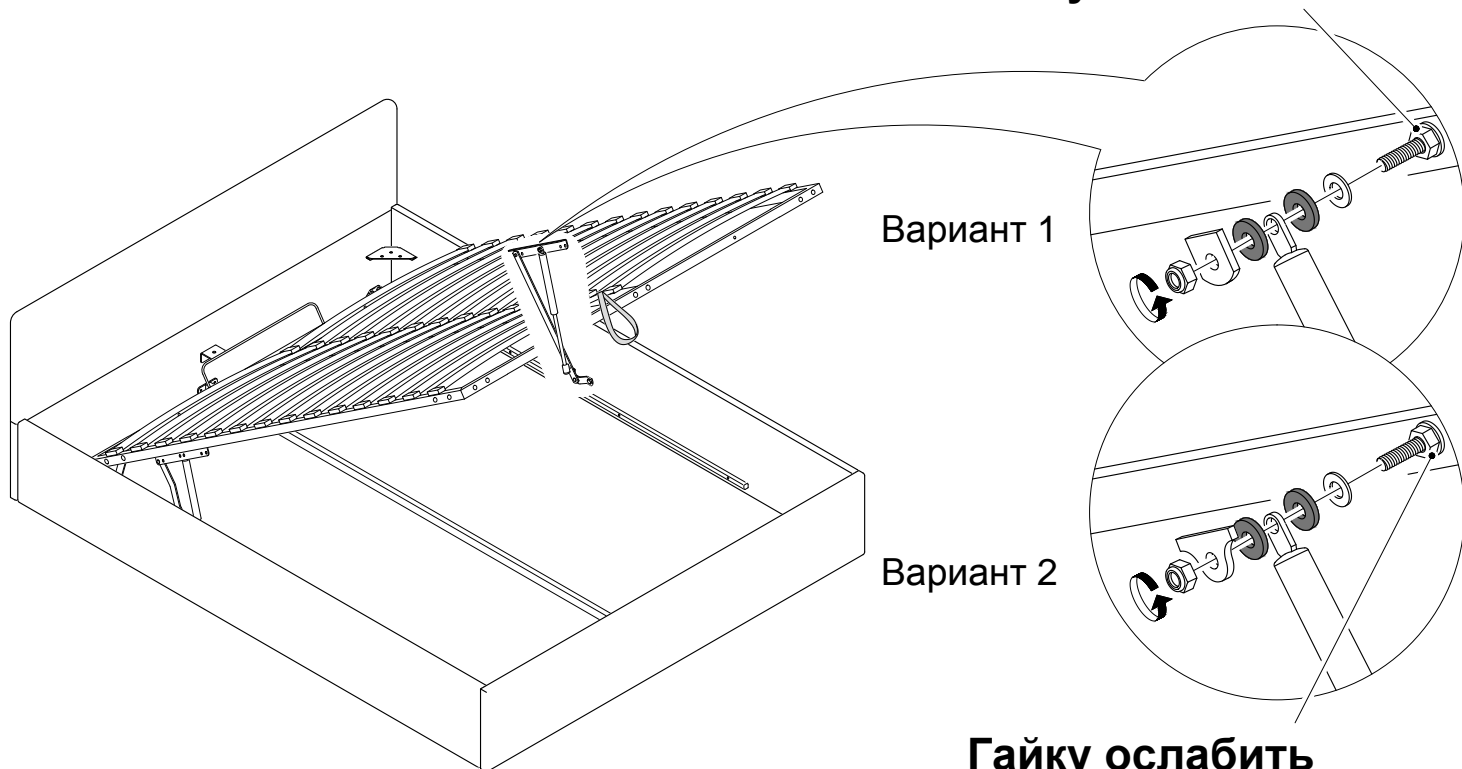

Гайку ослабить

1.7. Обработайте ушко газлифта силиконовой смазкой с пластичным составом (не рекомендуется использовать спрей).

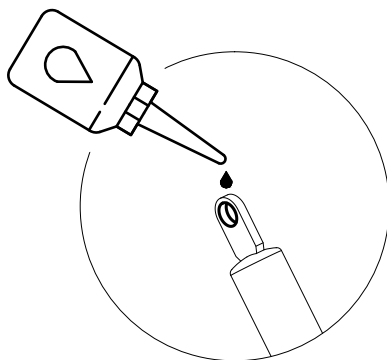

1.8. Установите газлифт, пластиковые шайбы, прижимную пластину и гайку обратно на болт. Проверьте на износ пластиковые шайбы, при необходимости замените их на новые. Уберите излишки силиконовой смазки.

Вариант 1

Вариант 2



1.9. Затяните поочередно гайки крепления.
На противоположной стороне смажьте газлифт аналогично.

Вариант 1



Вариант 2



1.10. Обработайте клёпочные места на подъёмных механизмах кровати арозольной силиконовой смазкой. Излишки смазки необходимо удалить.

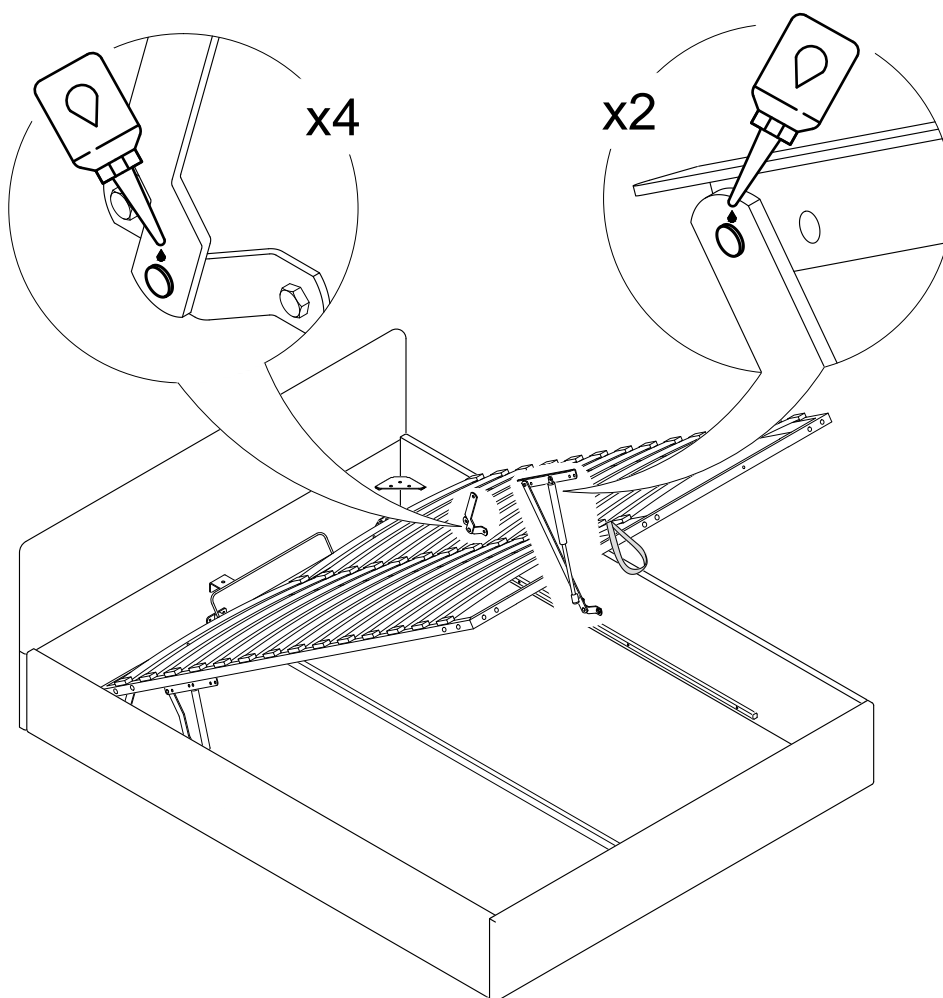

1.11. Проверьте наличие демпферов на верхних уголках.
При отсутствии, демпферы можно заменить на фетровые подпястники - для того, чтобы основание кровати не ложилось на металлическую поверхность уголков.

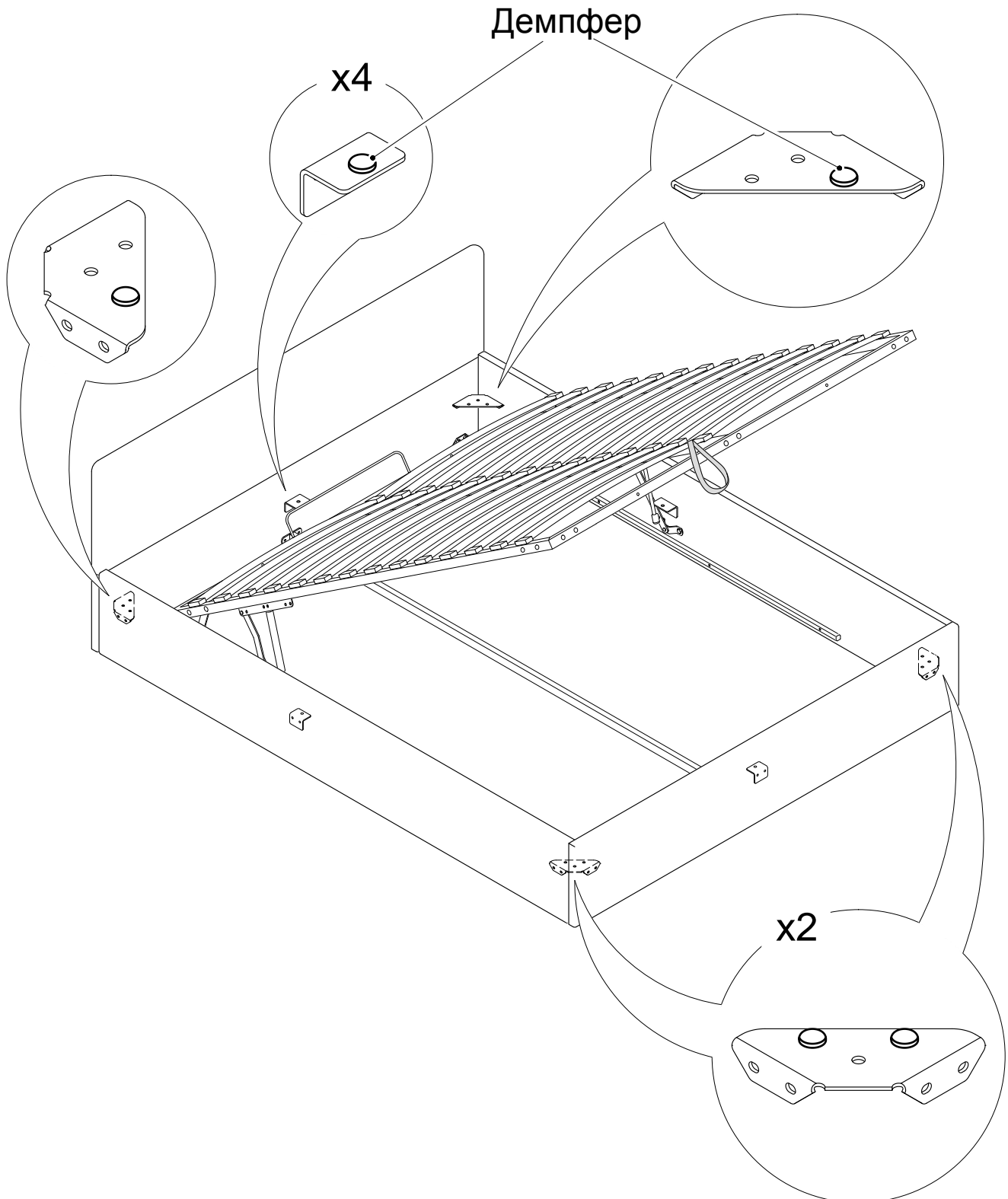

1.12. Произведите затяжку резьбовых соединений опор к уголкам.
При необходимости наклейте на каждую опору фетровый подпятник.

Усилие затяжки
7 Нм

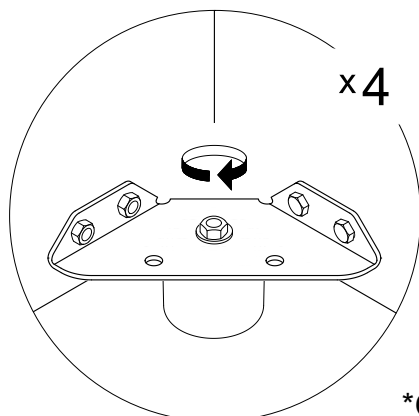

*Опоры и крепления могут отличаться
в зависимости от дизайна.

1.11. Отрегулируйте зазоры между рамой основания и каркасом кровати.
Для этого нужно положить матрас, опустить основание и переместить каркас
вправо или влево, при этом рама основания должна ложиться на демпферы.

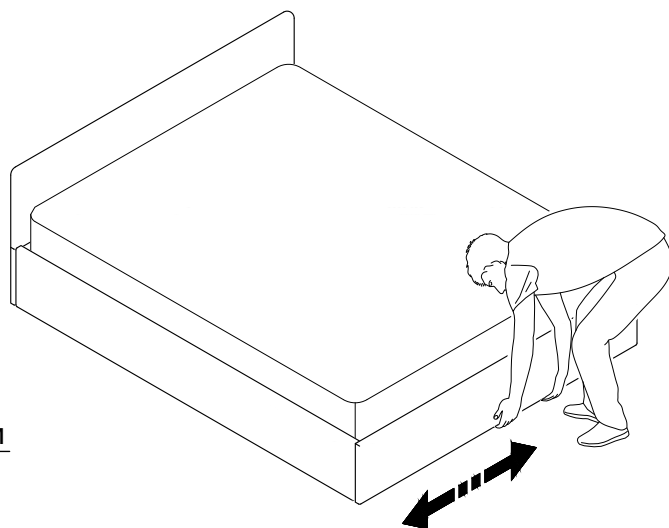
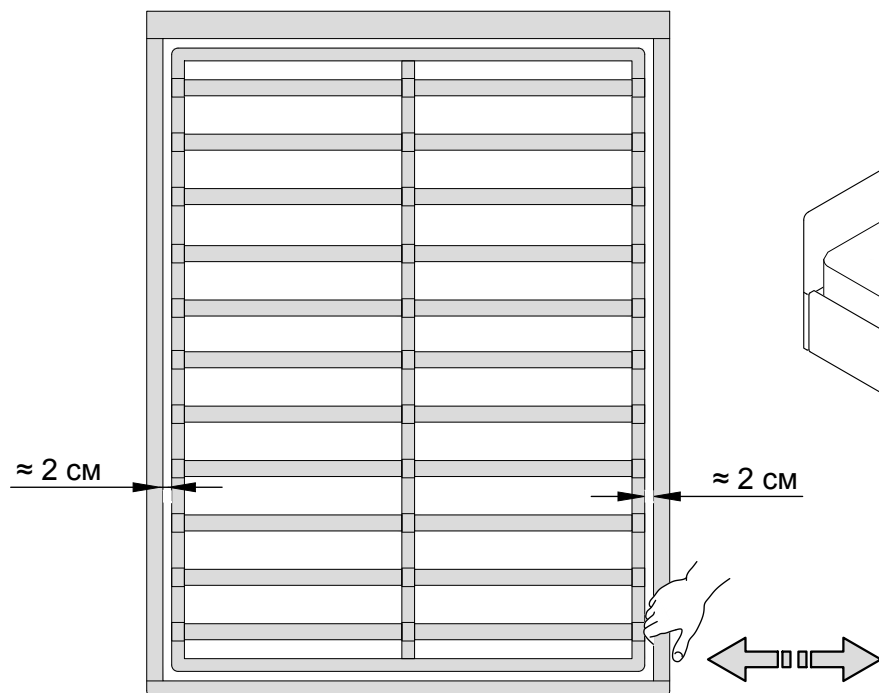

1.13. Поднимите матрас и установите панели основания на место.

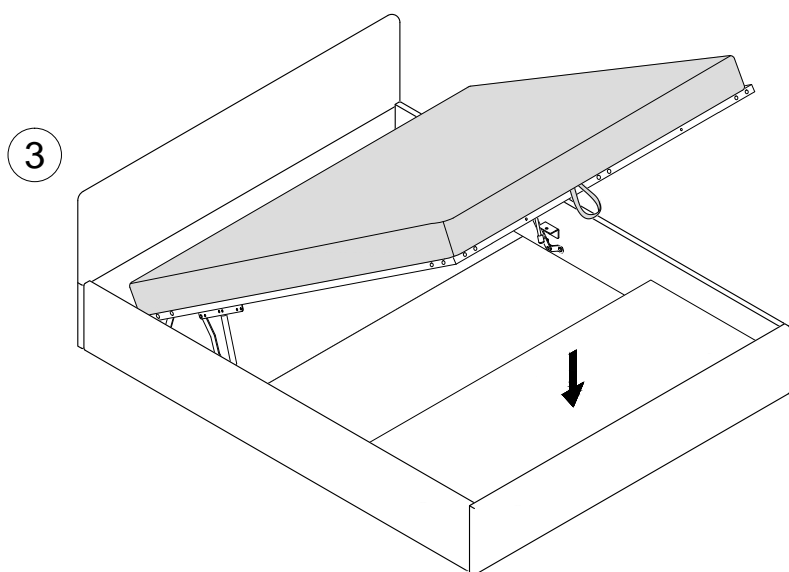
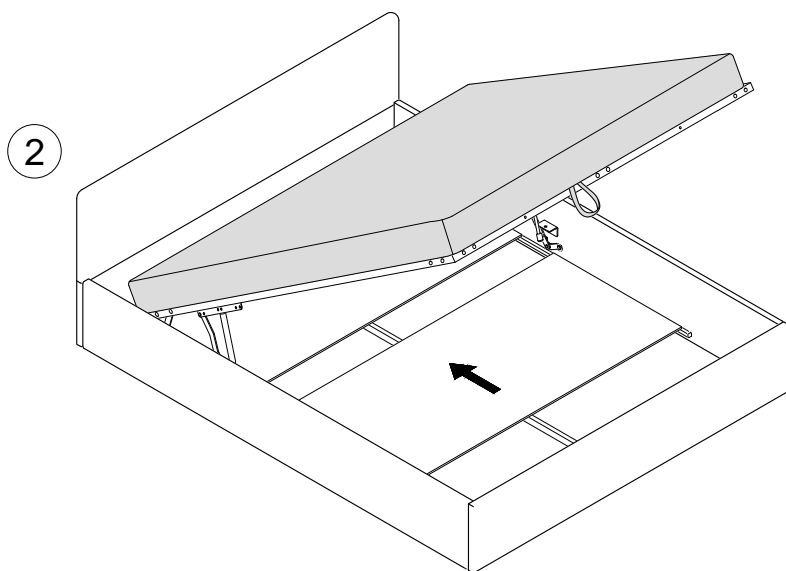
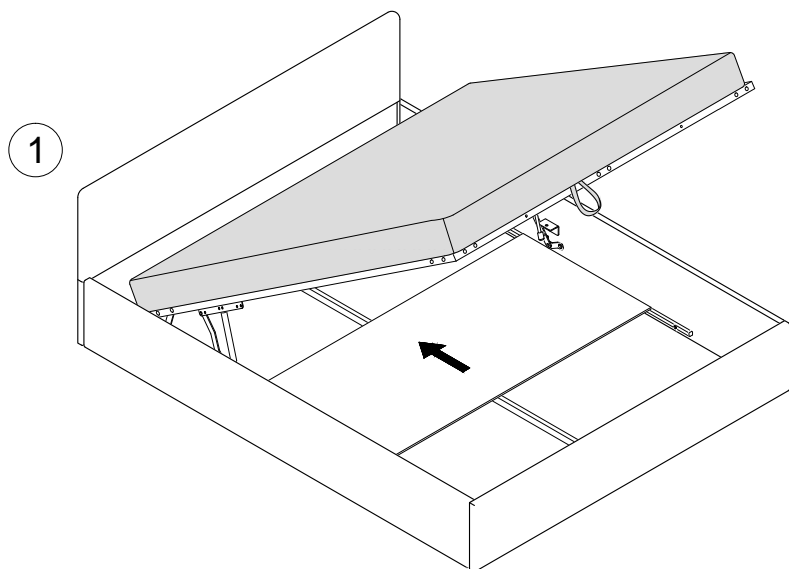

2. Перед обслуживанием кровати **без подъёмного механизма** необходимо снять матрас и открутить раму основания.

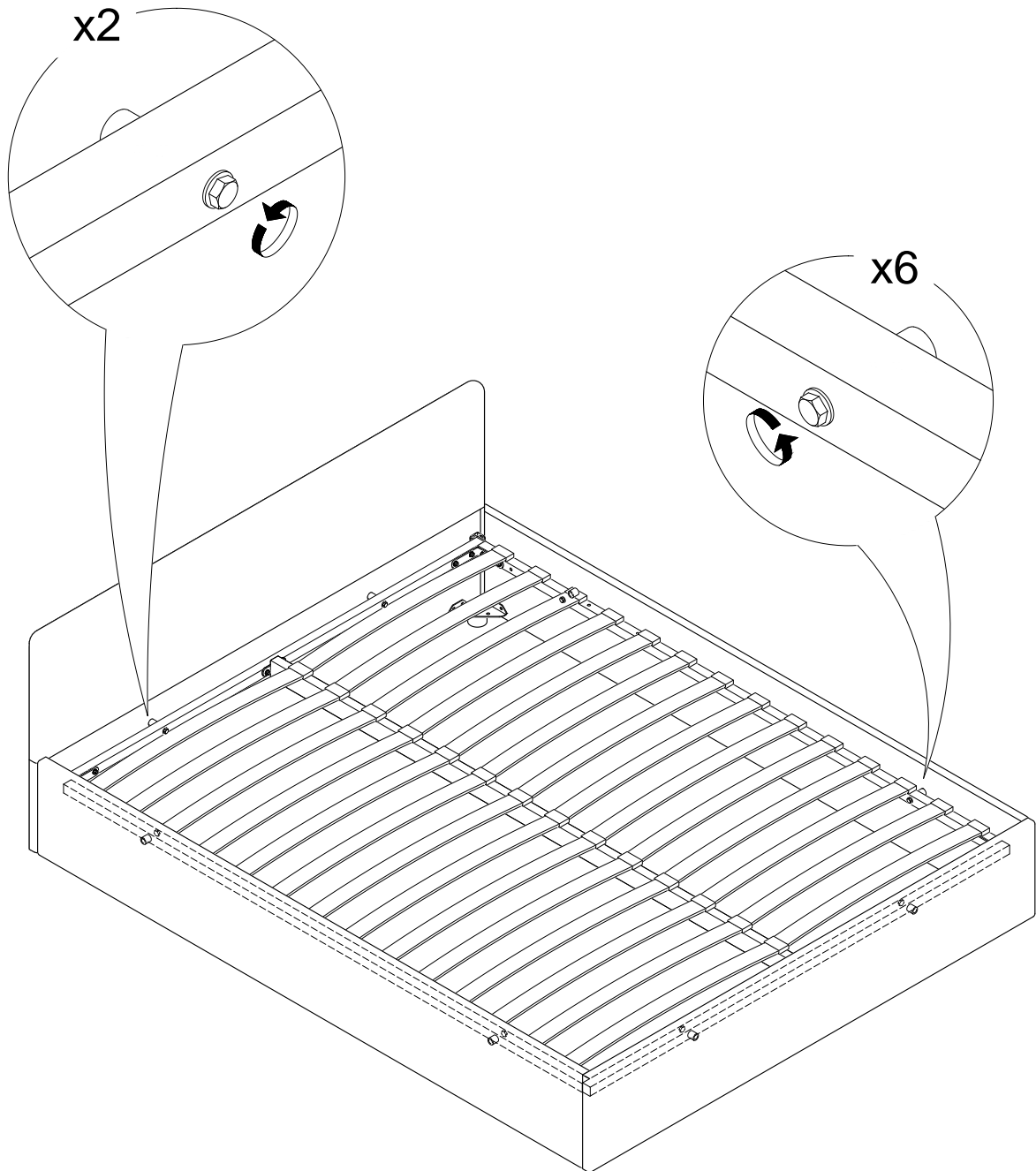

2.1. Произведите затяжку всех резьбовых соединений: крепления уголков к царгам и изголовью.

Проверьте соединение царг в изножье, царги должны соединяться ровно.

Усилие затяжки
7 Нм

Вариант 1

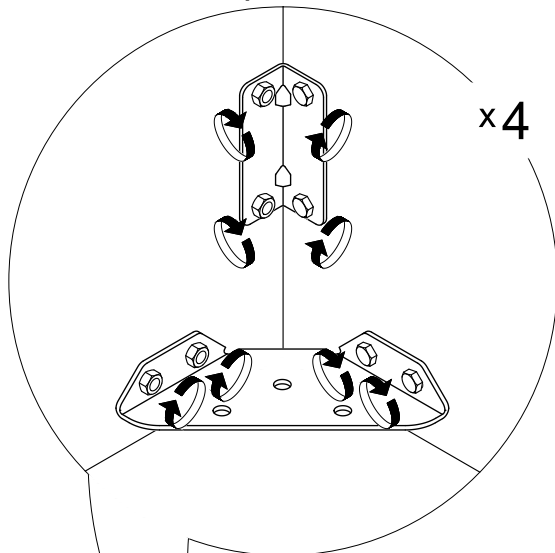

Вариант 2

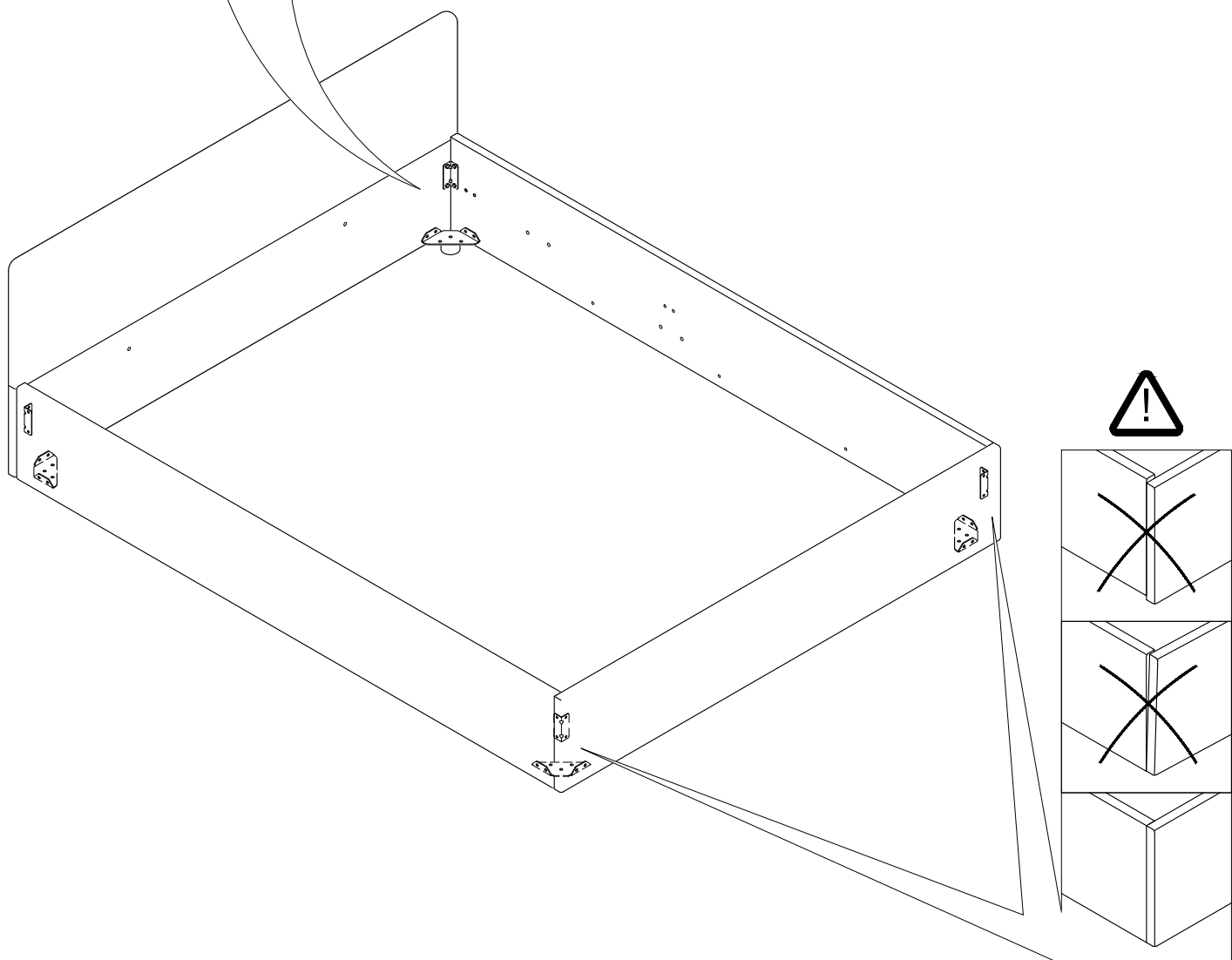
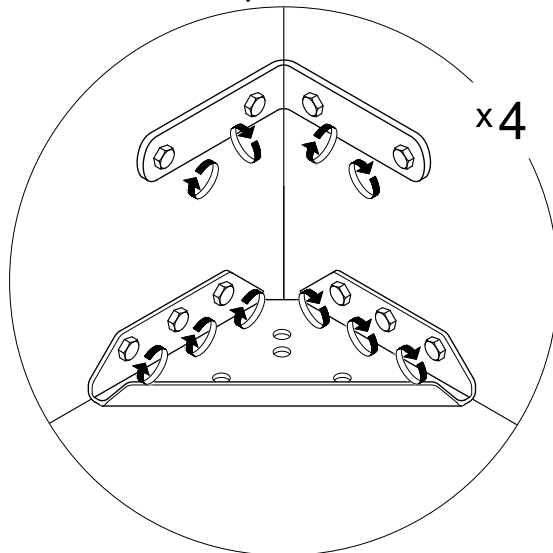

2.2. Произведите затяжку резьбовых соединений опор к уголкам.
При необходимости наклейте на каждую опору фетровый подпятник.

Усилие затяжки
7 Нм

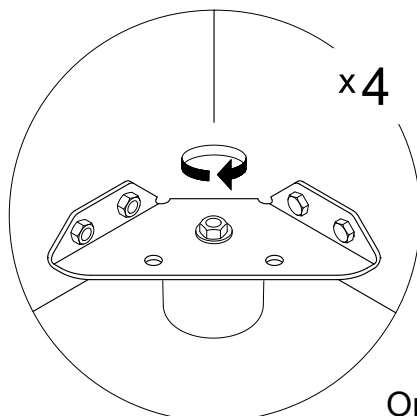

Опоры и крепления могут отличаться в зависимости от дизайна.

2.3. Произведите затяжку резьбовых соединений рамы основания кровати.

Усилие затяжки
7 Нм

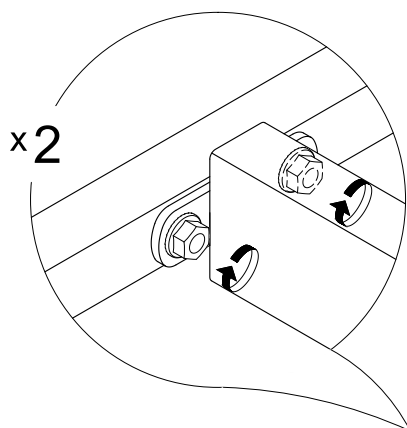

Вариант 1

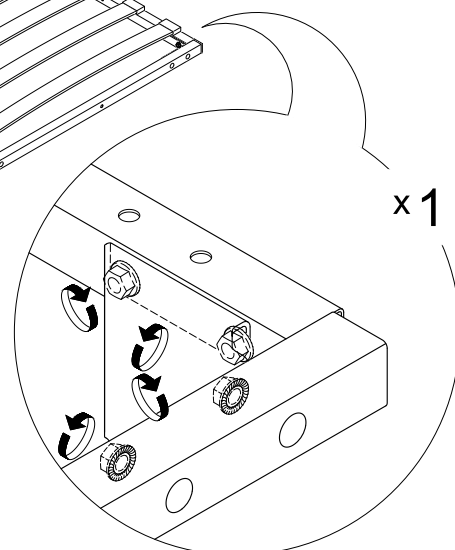
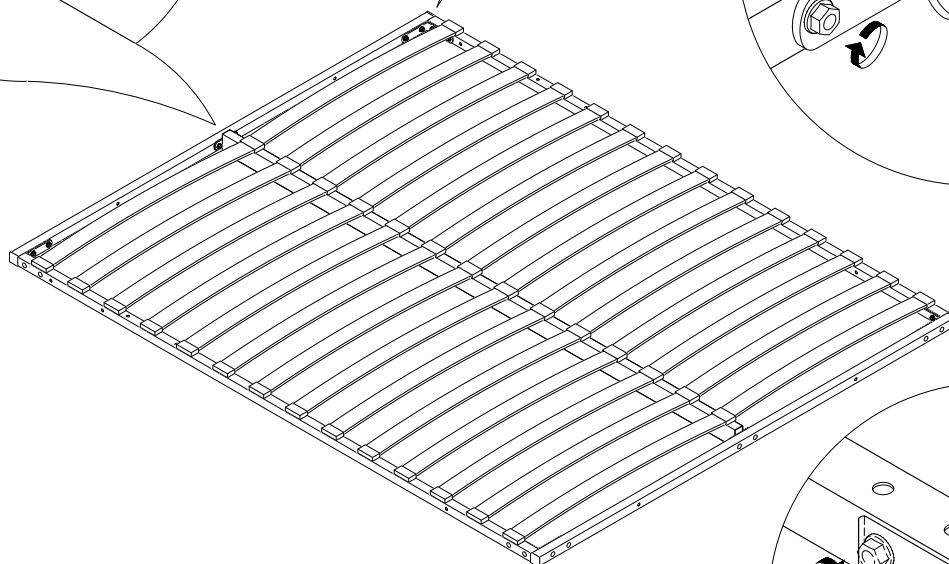
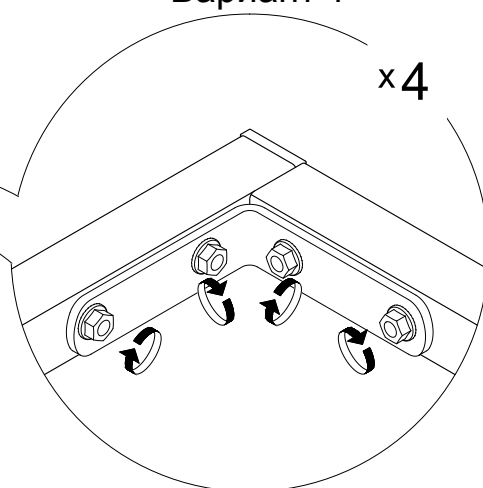

Вариант 2*

* Для кроватей с размером спального места 90x200

2.4. После затяжки всех резьбовых соединений установите обратно основание и положите матрас.

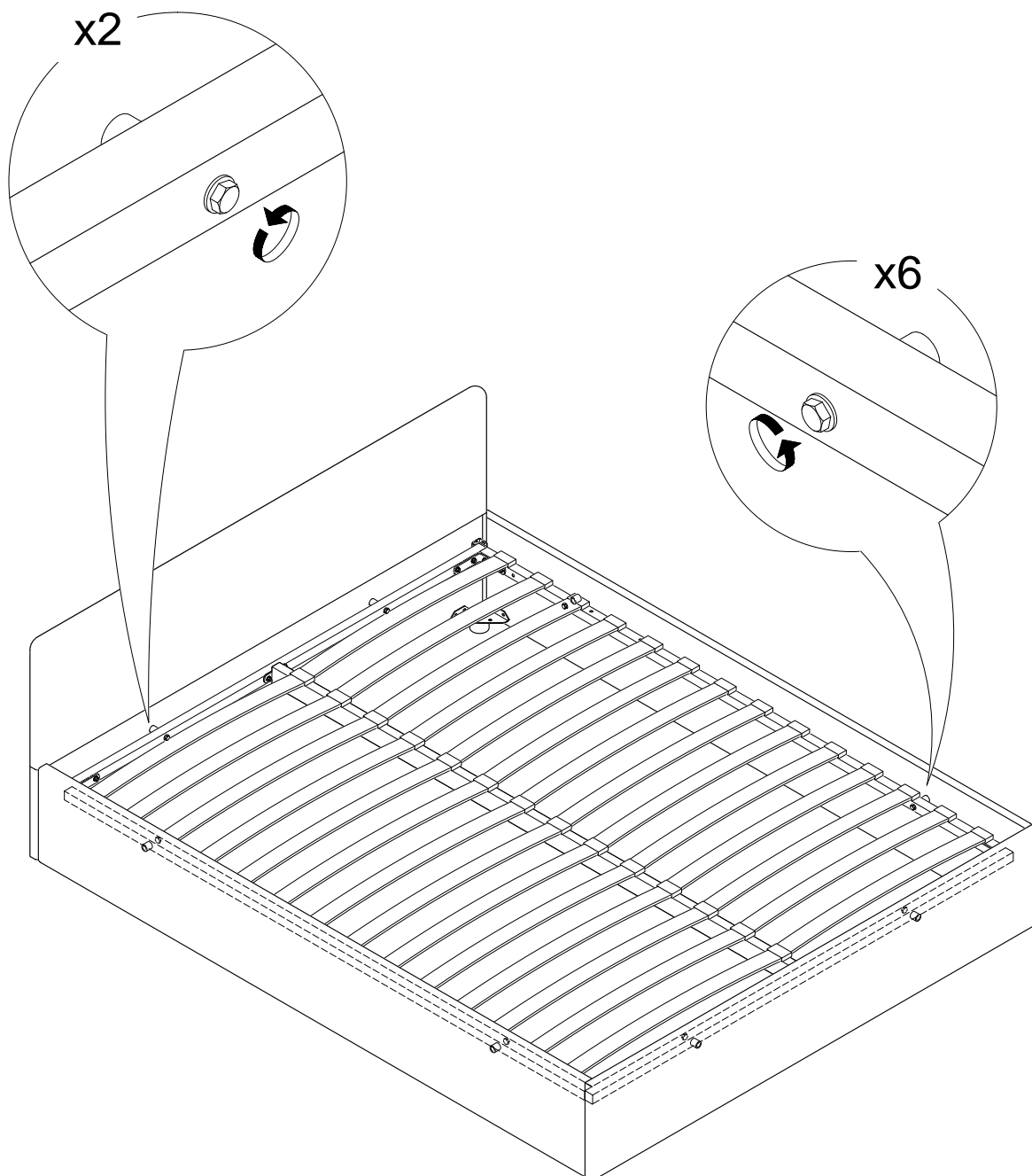

Вы всегда можете заказать услугу "Профилактика механизма" на платной основе, обратившись по телефону: 8-499-444-05-38 или на эл. почту [s-service@moon.ru](mailto:service@moon.ru).